

ERREQUADRO

Unlock the power of technical data

ERRE QUADRO A COLPO D'OCCHIO

Azienda **Deep tech** che sviluppa **soluzioni AI proprietarie** per l'analisi di **documenti tecnici**.

Team **multi-disciplinare** & **20+ employees**

Erre Quadro ha sviluppato due prodotti:



Innovation Reveal®

Piattaforma software per l'analisi e la gestione dei dati brevettuali



Knowledge in Your Data®

Piattaforma software per l'analisi e la gestione di documentazione tecnica aziendale

2023
Fatturato

€1.6M

2023
Clienti

55

2024F
Crescita

+30%

Clienti:

ENI S.p.A.

ansaldo | energia



Influencers:



BARZANO & ZANARDO



Certificazioni:



LA NOSTRA VISION

Vogliamo svelare la conoscenza nascosta nella documentazione tecnica e consentire a tutti di accedere e comprendere le informazioni strategiche contenute nei database mondiali

LA NOSTRA MISSION

Il software più affidabile, semplice da usare e preciso per supportare aziende tecnologiche nella gestione sia della loro proprietà intellettuale sia della loro documentazione tecnica



LA PROPOSTA DI VALORE

Risiede un **valore enorme**, sia **strategico** che **economico, nascosto** nei documenti tecnici.

Il nostro software proprietario consente il recupero delle informazioni chiave, con la **massima precisione** e **senza tralasciare** documenti rilevanti, attraverso l'analisi di diverse tipologie di database (interni ed esterni alle aziende).

I **vantaggi** per le aziende sono molteplici:

- Posizionare correttamente la propria innovazione rispetto al mercato,
- ridurre i rischi,
- ottenere informazioni strategiche sullo sviluppo tecnologico,
- trarre ispirazione per la R&S,
- rendere più efficienti i processi di gestione dei documenti,
- valorizzare la conoscenza interna.

IL PROBLEMA

1 PROCESSI LENTI
perdita di tempo di personale qualificato

2 PERDITA DI INFORMAZIONI
rischio di errori legali, di progettazione o strategici

3 MANCANZA DI COMPETENZE
inefficienza ed inconcludenza

**MANCANZA DI CONTROLLO SUGLI
ASSETS STRATEGICI**

LA SOLUZIONE

Piattaforma per la ricerca e
valutazione dei dati tecnici

Dati esterni

INNOVATION REVEAL ®

Software modulare progettato per l'analisi dei dati esterni e per il benchmark con lo stato dell'arte in termini di innovazione (ad esempio, panorama dei brevetti per l'intelligence competitiva)

Dati dei clienti

KNOWLEDGE IN YOUR DATA (KYD) ®

Software modulare progettato per analizzare qualsiasi tipo di dati tecnici interni all'azienda, per evitare di reinventare la ruota ogni volta (ad esempio, RFQ - Requisiti)

Servizio

Configurazione: personalizzazione
Rapporti IP/Tech
Integrazione

IL NOSTRO VANTAGGIO TECNOLOGICO

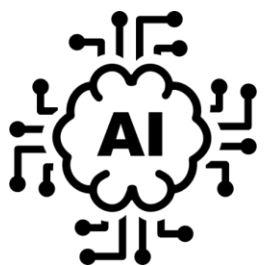

I nostri algoritmi si basano su regole di **progettazione ingegneristica** e su una serie di **basi di conoscenza proprietarie**, utilizzate per addestrare l'IA a cercare gli aspetti caratteristici di una determinata tecnologia, come funziona e a cosa serve.

Questo approccio ci consente di superare i concorrenti e introdurre funzionalità innovative sul mercato.



Cerca

1. **Cerca** informazioni utili per la tua attività



Gestisci

2. **Gestisci e condividi** informazioni in modo intelligente



Ordina

3. **Trova** i documenti più rilevanti per la tua attività



Analizza

4. **Visualizza e interpreta** le informazioni rapidamente

IL VALORE PER IL CLIENTE



Maggiore efficienza nella gestione e interpretazione dei documenti, ad esempio riducendo il tempo e i costi per l'analisi di Freedom to Operate o RFQ.



Protezione aumentata dai rischi - ad esempio, trovare brevetti o documenti rilevanti (lesson learned, progetti passati) che altri non sono riusciti a trovare.



Scoperta di nuove opportunità di business - ad esempio, trovare nuovi potenziali clienti qualificati o obiettivi per fusioni e acquisizioni



Forte supporto alla strategia difensiva - ad esempio, scoprire in anticipo le mosse dei nuovi competitor, dei nuovi clienti



BUSINESS CASE – FREEDOM TO OPERATE



Cliente / Settore: Azienda multinazionale/Energy e Oil&Gas

Problema: Ridurre il tempo per produrre documenti di FTO ed evitare di trascurare brevetti rilevanti

Risultati:

- 63 brevetti rilevanti individuate nelle prime 300 posizioni
- Analisi più approfondita (ad esempio, scoperti 4 nuovi brevetti che erano sfuggiti ad altri strumenti)

Benefici:

- **Certezza** dei risultati, e quindi riduzione del rischio.
- **Riduzione fino al 90%** del tempo richiesto (da 4-6 mesi a 2 settimane).

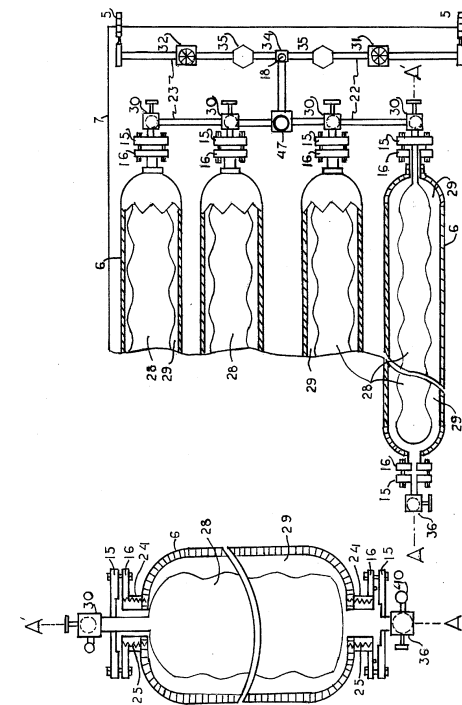

BUSINESS CASE – LEAD GENERATION



Cliente/Settore: Grande azienda (Ricavi superiori a 700 Milioni di Euro)/
Componentistica Automotive

Problema: Identificare nuovi potenziali clienti per i prodotti dell'azienda.

Risultati:

- Identificazione di diverse aziende che presentano problemi tecnici simili a quelli risolti dalla tecnologia del cliente (soluzione per l'ammortizzazione delle vibrazioni nei motori).
- Elaborazione di una lista di **222** potenziali clienti qualificati a livello mondiale.

Benefici:

- **2 Richieste Di Acquisto (RDA)** in 6 mesi.

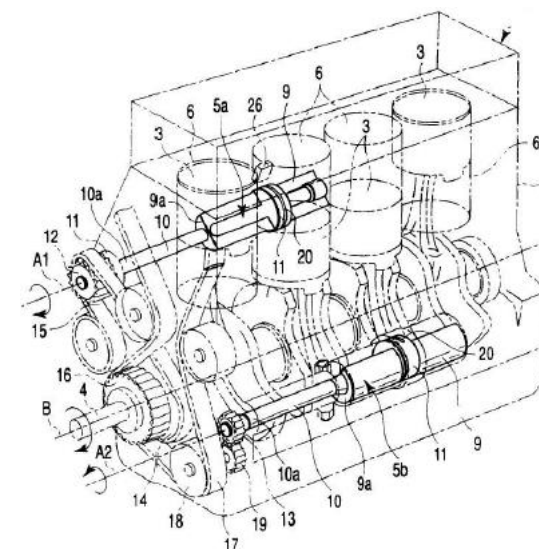

CN1297762C - Balance shaft and engine

BUSINESS CASE – SEARCH FOR M&A TARGETS



Cliente/Settore: Grande azienda (ricavi superiori a 700 milioni di euro) / Componentistica automotive

Problema: Identificare obiettivi qualificati per fusioni e acquisizioni nell'industria delle batterie per trasporti alimentati a idrogeno.

Risultati:

- Identificazione di una lista di oltre **6.000 aziende** in tutto il mondo che possiedono tecnologie nell'industria target (classificate in base alle esigenze dei clienti).
- Lista di circa **100 obiettivi** di acquisizione qualificati a livello mondiale.

Benefici:

- **Avvio di relazioni** con obiettivi selezionati che il nostro Cliente non aveva precedentemente "mappato" come rilevanti

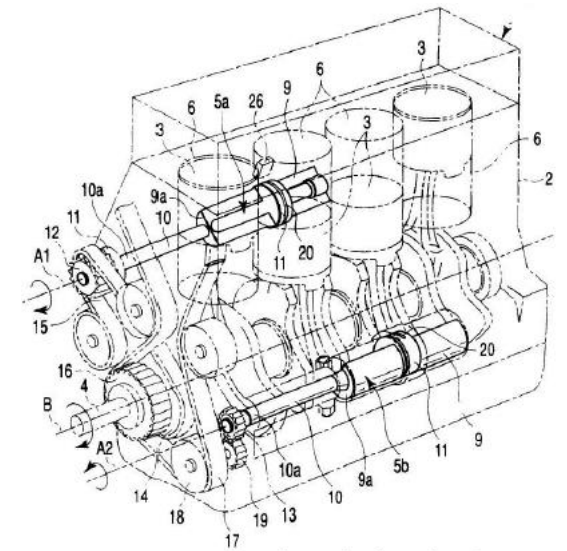

CN1297762C - Balance shaft and engine

BUSINESS CASE – MONITORAGGIO COMPETITOR



Cliente/Settore: Grande Azienda / Impianti per la lavorazione di tubi e lamiera

Problema: Strutturare un processo di monitoraggio dei competitors al fine di verificare sviluppi innovativi e potenziale messa in produzione di componentistica di macchinari taglio e saldatura laser di tubi e lamiera

Risultati:

- Crescita del 350% delle attività di monitoraggio sui 6 competitor chiave

Benefici:

- **+ 200%/anno** di deposito documenti brevettuali nei primi tre anni dall'introduzione di Innovation Reveal ®
- **Riduzione** sostanziale del **rischio di infringement**

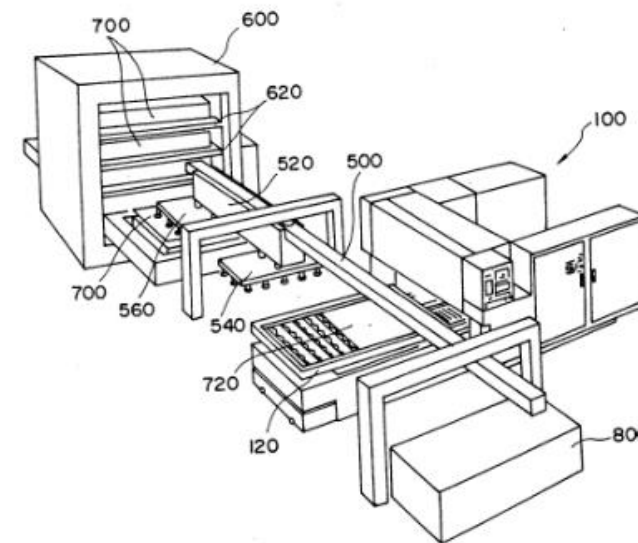

BUSINESS CASE – RFQ ANALYSIS



Cliente/Settore: Azienda multinazionale/Automotive

Problema: Ridurre il tempo di analisi delle richieste di preventivo (RFQ) e riutilizzare la conoscenza interna.

Risultati:

- Estrazione automatica dei requisiti tecnici da un bando o da un documento di specifica tecnica; identificazione della loro posizione nel documento originale
- Matchmaking, cioè il confronto dei requisiti con dati storici per utilizzare in modo sistematico la competenza aziendale.

Benefici:

- **Riduzione del 20%** dell'errore umano.
- **Riduzione fino al 94%** del tempo richiesto per l'analisi.

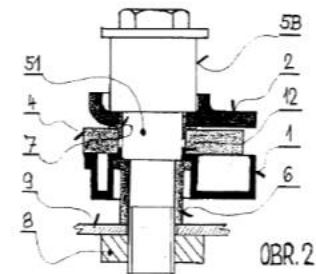
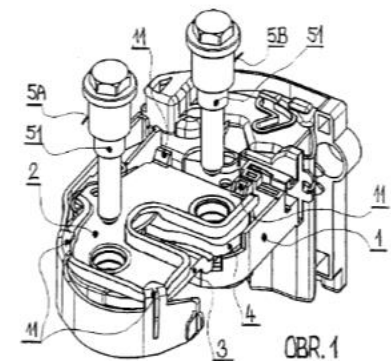

Contatti

✉ info@errequadrosrl.com

📍 Largo Padre Renzo Spadoni – 56126 – Pisa

