

ERREQUADRO

Unlock the power of technical data

DECK COMMERCIALE



Q

ERRE QUADRO A COLPO D'OCCHIO

Azienda di tecnologia avanzata che sviluppa soluzioni AI proprietarie per l'analisi di documenti tecnici .

Erre Quadro ha sviluppato due prodotti:

 Innovation Reveal®: piattaforma software per l'analisi e la gestione dei dati esterni all'azienda

 Knowledge in Your Data®: piattaforma software per l'analisi e la gestione dei dati interni delle aziende

Erre Quadro ha sede a Pisa e ha una forte relazione con l'ecosistema di ricerca della città



Team multidisciplinare e 20+ dipendenti

1 brevetto, 30+ articoli scientifici

Partner in diversi progetti di innovazione europei

Fatturato 2023

€1.6M

2023 Clienti

55

2024F Crescita

+30%

Clienti : aziende tecnologiche come



Influenzatori IP:



BARZANO&ZANARDO

Partner tecnici e di consulenza



2022: Selezionato in **UniCredit StartLab** , settore Digitale



LA NOSTRA VISION

Vogliamo svelare la conoscenza nascosta nella documentazione tecnica e consentire a tutti di accedere e comprendere le informazioni strategiche contenute nei database mondiali

LA NOSTRA MISSION

Il software più affidabile, semplice da usare e preciso per supportare aziende tecnologiche nella gestione sia della loro proprietà intellettuale sia della loro documentazione tecnica



LA PROPOSTA DI VALORE

Risiede un **valore enorme**, sia **strategico** che **economico, nascosto** nei documenti tecnici.

Il nostro software proprietario consente il recupero delle informazioni chiave, con la **massima precisione** e **senza tralasciare** documenti rilevanti, attraverso l'analisi di diverse tipologie di database (interni ed esterni alle aziende).

I **vantaggi** per le aziende sono molteplici:

- Posizionare correttamente la propria innovazione rispetto al mercato,
- ridurre i rischi,
- ottenere informazioni strategiche sullo sviluppo tecnologico,
- trarre ispirazione per la R&S,
- rendere più efficienti i processi di gestione dei documenti,
- valorizzare la conoscenza interna.

IL PROBLEMA

1 PROCESSI LENTI
PERDITA DI TEMPO DI
PERSONALE QUALIFICATO

2 PERDITA DI INFORMAZIONI
RISCHIO DI ERRORI LEGALI, DI PROGETTAZIONE
O STRATEGICI

3 MANCANZA DI COMPETENZE
INEFFICIENZA ED INCONCLUDENZA

**MANCANZA DI CONTROLLO SUGLI ASSETS
STRATEGICI**

LA SOLUZIONE

Piattaforma per la ricerca e
valutazione dei dati tecnici

Dati esterni
**RIVELAZIONE
DELL'INNOVAZIONE**

Software modulare progettato per l'analisi dei dati esterni e per il benchmark con lo stato dell'arte in termini di innovazione (ad esempio, panorama dei brevetti per l'intelligence competitiva)

Dati dei clienti
CONOSCENZA dei TUOI DATI (KYD)

Software modulare progettato per analizzare qualsiasi tipo di dati tecnici interni all'azienda, per evitare di reinventare la ruota ogni volta (ad esempio, RFQ - Requisiti)

Servizio

Configurazione:
personalizzazione
Rapporti IP/Tech
Integrazione

IL NOSTRO VANTAGGIO TECNOLOGICO

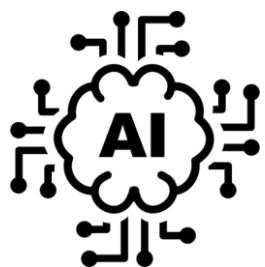

I nostri algoritmi si basano su regole di **progettazione ingegneristica** e su una serie di **basi di conoscenza proprietarie**, utilizzate per addestrare l'IA a cercare gli aspetti caratteristici di una determinata tecnologia, come funziona e a cosa serve.

Questo approccio ci consente di superare i concorrenti e introdurre funzionalità innovative sul mercato.



1. **Cerca** informazioni utili per la tua attività



2. **Gestisci e condividi** informazioni in modo intelligente



3. **Trova** i documenti più rilevanti per la tua attività



4. **Visualizza e interpreta** le informazioni rapidamente

PRINCIPALI VANTAGGI AZIENDALI



Maggiore efficienza nella gestione e interpretazione dei documenti, ad esempio riducendo il tempo e i costi per l'analisi di Freedom to Operate o RFQ.



Scoperta di nuove opportunità di business - ad esempio, trovare nuovi potenziali clienti qualificati o obiettivi per fusioni e acquisizioni



Protezione aumentata dai rischi - ad esempio, trovare brevetti o documenti rilevanti (lesson learned, progetti passati) che altri non sono riusciti a trovare.



Forte supporto alla strategia difensiva - ad esempio, scoprire in anticipo le mosse dei nuovi competitor, dei nuovi clienti

BUSINESS CASE – FREEDOM TO OPERATE

Prodotto : Innovation Reveal

Cliente / Settore: Azienda multinazionale/Energy e Oil&Gas

Problema: Ridurre il tempo per produrre documenti di FTO ed evitare di trascurare brevetti rilevanti

Risultati:

- 63 brevetti rilevanti individuate nelle prime 300 posizioni
- Analisi più approfondita (ad esempio, scoperti 4 nuovi brevetti che erano sfuggiti ad altri strumenti)

Benefici:

- **Certezza** dei risultati, e quindi riduzione del rischio.
- **Riduzione fino al 90%** del tempo richiesto (da 4-6 mesi a 2 settimane).

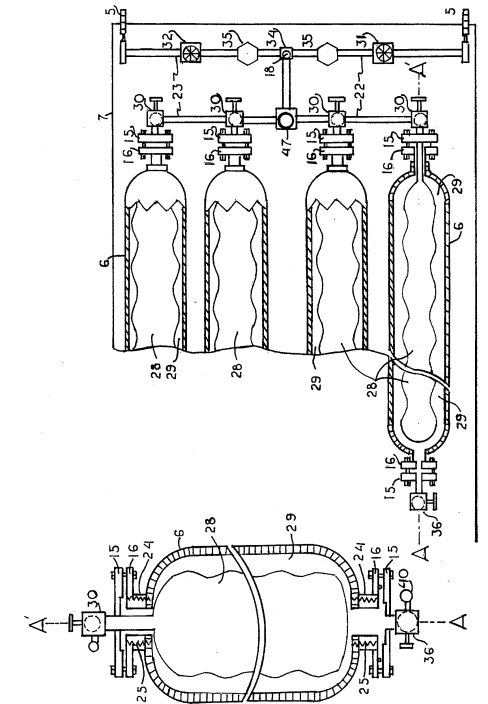

BUSINESS CASE – RFQ ANALYSIS

Prodotto : KYD

Cliente/Settore: Azienda multinazionale/Automotive

Problema: Ridurre il tempo di analisi delle richieste di preventivo (RFQ) e riutilizzare la conoscenza interna.

Risultati:

- Estrazione automatica dei requisiti tecnici da un bando o da un documento di specifica tecnica; identificazione della loro posizione nel documento originale.
- Matchmaking, cioè il confronto dei requisiti con dati storici per utilizzare in modo sistematico la competenza aziendale.

Benefici:

- **Riduzione del 20%** dell'errore umano.
- **Riduzione fino al 94%** del tempo richiesto per l'analisi.

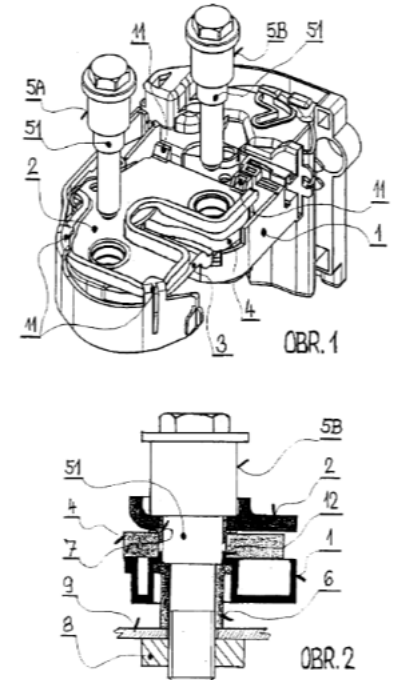

BUSINESS CASE – LEAD GENERATION

Prodotto : Innovation Reveal

Cliente/Settore: Grande azienda (Ricavi superiori a 700 Milioni di Euro)/
Componentistica Automotive

Problema: Identificare nuovi potenziali clienti per i prodotti dell'azienda.

Risultati:

- Identificazione di diverse aziende che presentano problemi tecnici simili a quelli risolti dalla tecnologia del cliente (soluzione per l'ammortizzazione delle vibrazioni nei motori).
- Elaborazione di una lista di **222** potenziali clienti qualificati a livello mondiale.

Benefici:

- **2 Richieste Di Acquisto (RDA)** in 6 mesi.

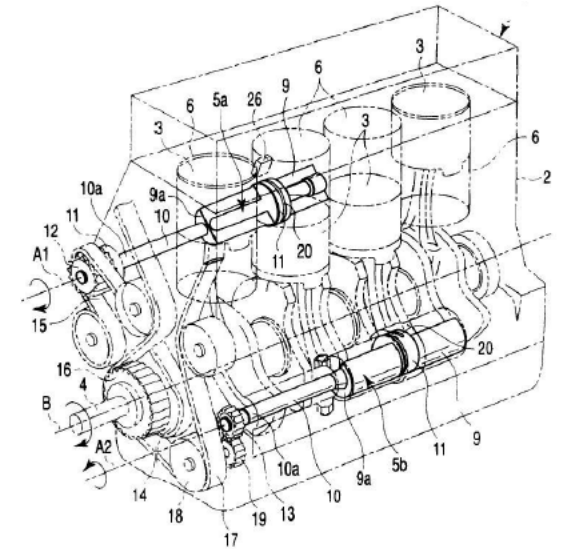

CN1297762C - Balance shaft and engine

BUSINESS CASE – SEARCH FOR M&A TARGETS

Product : Innovation Reveal

Cliente/Settore: Grande azienda (ricavi superiori a 700 milioni di euro) /
Componentistica automotive

Problema: Identificare obiettivi qualificati per fusioni e acquisizioni nell'industria delle batterie per trasporti alimentati a idrogeno.

Risultati:

- Identificazione di una lista di oltre **6.000 aziende** in tutto il mondo che possiedono tecnologie nell'industria target (classificate in base alle esigenze dei clienti).
- Lista di circa **100 obiettivi** di acquisizione qualificati a livello mondiale.

Benefici:

- **Avvio di relazioni** con obiettivi selezionati che il nostro Cliente non aveva precedentemente "mappato" come rilevanti

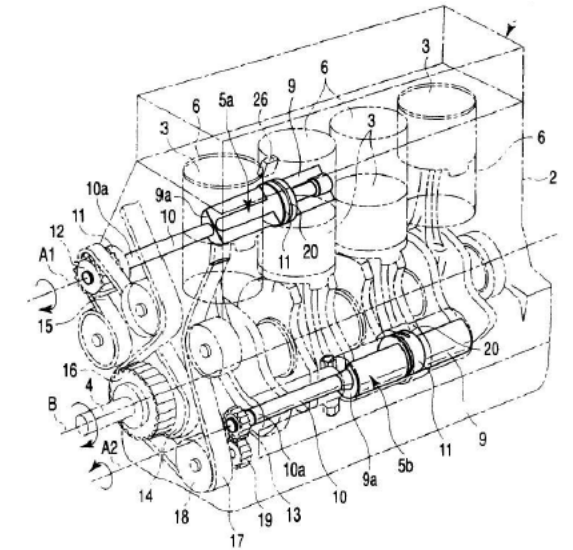

CN1297762C - Balance shaft and engine

BUSINESS CASE – MONITORAGGIO COMPETITOR

Prodotto: Innovation Reveal

Cliente/Settore: Grande Azienda / Impianti per la lavorazione di tubi e lamiera

Problema: Strutturare un processo di monitoraggio dei competitor al fine di verificare sviluppi innovativi e potenziale messa in produzione di componentistica di macchinari taglio e saldatura laser di tubi e lamiera

Risultati:

- Crescita del 350% delle attività di monitoraggio sui 6 competitor chiave

Benefici:

- **+ 200%/anno** di deposito documenti brevettuali nei primi tre anni dall'introduzione di Innovation Reveal
- **Riduzione** sostanziale del **rischio di infrangment**

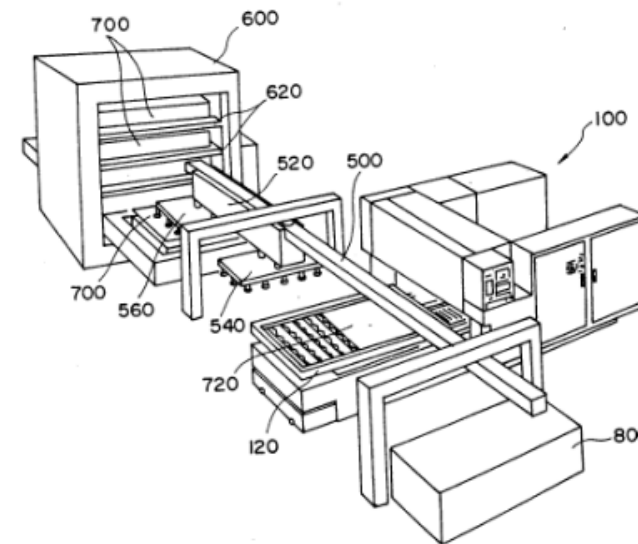

MODELLO DI BUSINESS



SERVICES

Set Up (€50K)
Reports (da €1.5K a €15k€)



LICENZE

On Cloud/On
Prem

Licenza annuale e
manutenzione (media €15K)

+ Training / Setting

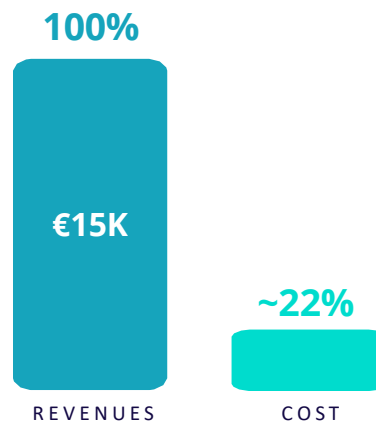

LICENZE

On Cloud

SaaS and self-provisioning



TEAM E ORGANIZZAZIONE

Management Team



GIACOMO TAZZINI
CEO (Board Member)



SILVIA GIANNANGELI, PhD, MBA
COO



RICCARDO APREDA, PhD
CPO (Board Member)



ANDREA CAPPALUNGA
CTO



GUALTIERO FANTONI, PhD
CIO (Board Member)



SIMONA PIRA
IP MANAGER



DONATA GABELLONI, PhD
R&D MANAGER



GIOVANNI DE SANTIS
SALES MANAGER

+16 COLLABORATORI

Advisory Board



DOMENICOGOLZIO
PATENT INFORMATION EXPERT
– EX CTO EPO



ANDREA BONACCORSI
PROF. INNOVATION ECONOMY

Contatti

✉ info@errequadrosrl.com

📍 Largo Padre Renzo Spadoni – 56126 – Pisa

